

Werkzeugkatalog

tool catalogue

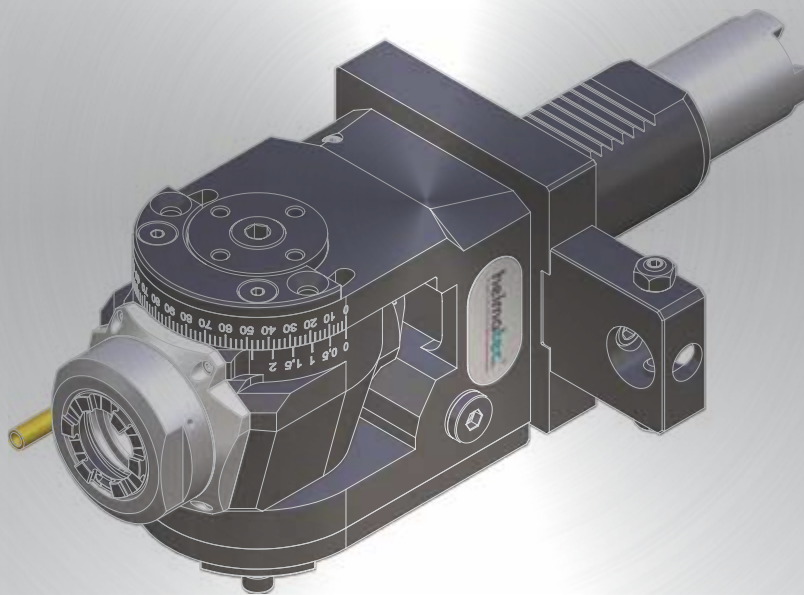

HAAS

SL-20



Hinweis zu den AGBs:

Diese finden Sie in unserem Internetauftritt unter

www.heimatec.de

Home/Impressum/AGB

Terms and conditions:

You will find them on our website

www.heimatec.com

Home/Imprint/Terms and Conditions

Das Katalog-Werk einschließlich aller seiner Teile ist urheberrechtlich geschützt. Jede Verwertung außerhalb der engen Grenzen des Urheberrechtsgesetzes ist ohne Zustimmung der Rechteeinhaber unzulässig und strafbar. Das gilt insbesondere für Vervielfältigungen, Übersetzungen, Mikroverfilmungen und die Einspeicherung und Verarbeitung in elektronischen Systemen.

heimatec® GmbH behält sich Änderungen technischer Art jederzeit ohne Vorankündigung vor. Dies gilt insbesondere bei Anpassungen an neue oder geänderte internationale Normen oder bei Weiterentwicklungen unserer Produkte oder Herstellungsprozesse.

This catalogue, including all its parts, is protected by copyright. Each use outside the restricted limitations of the Copyright Act is inadmissible and liable to prosecution without the consent of heimatec. This is particularly valid for duplication, translation, microfilming and feeding and processing in electronic systems.

heimatec® GmbH reserves the right of technical changes everytime without advance notice, which is particularly valid for adaptations to new or changed international standards, or to developments of our products or manufacturing processes.

angetriebene Werkzeuge driven tools



Axial-Bohr- und Fräskopf axial drilling and milling head

$n_{max} = 6000 \text{ min}^{-1}$

8 010 46 174	ER 32 AX u-tec	EK	1:1
8 010 46 175	ER 32 AX u-tec	IK 25 bar	1:1
8 010 46 238	ER 32 AX u-tec	IK 70 bar	1:1
8 010 47 092	easy quick HT 5	EK	1:1
8 010 47 093	easy quick HT 5	IK 25 bar	1:1
8 010 47 113	easy quick HT 5	IK 70 bar	1:1



Axial-Bohr- und Fräskopf axial drilling and milling head

Achsversatz / offset A=50

8 019 47 047	ER 40	EK	2:1
$n_{max} = 3000 \text{ min}^{-1}$			
8 019 46 094	ER 32 AX u-tec	EK	1:2
$n_{max} = 12000 \text{ min}^{-1}$			
8 019 45 128	ER 25 AX u-tec	EK	1:3
$n_{max} = 15000 \text{ min}^{-1}$			



Winkel-Bohr- und Fräskopf radial drilling and milling head

Mittenmaß / center distance H=69
 $n_{max} = 6000 \text{ min}^{-1}$

8 030 46 311	ER 32 AX u-tec	EK	1:1
8 030 46 360	ER 32 AX u-tec	IK 140 bar	1:1
8 030 47 068	easy quick HT 5	EK	1:1
8 030 47 054	easy quick HT 5	IK 140 bar	1:1
8 030 47 126	ER 40	EK	2:1
$n_{max} = 3000 \text{ min}^{-1}$			
8 030 46 277	ER 32	EK	1:2
$n_{max} = 12000 \text{ min}^{-1}$			



Winkel-Bohr- und Fräskopf radial drilling and milling head

Mittenmaß / center distance H=85
 $n_{max} = 15000 \text{ min}^{-1}$

8 030 45 215	ER 25	EK	1:3
--------------	-------	----	-----



Schwenkopf universal head

Mittenmaß / center distance H=87
 $n_{max} = 6000 \text{ min}^{-1}$

8 040 45 053	ER 25 AX u-tec	EK	1:1
8 040 45 083	ER 25 AX u-tec	IK 140 bar	1:1

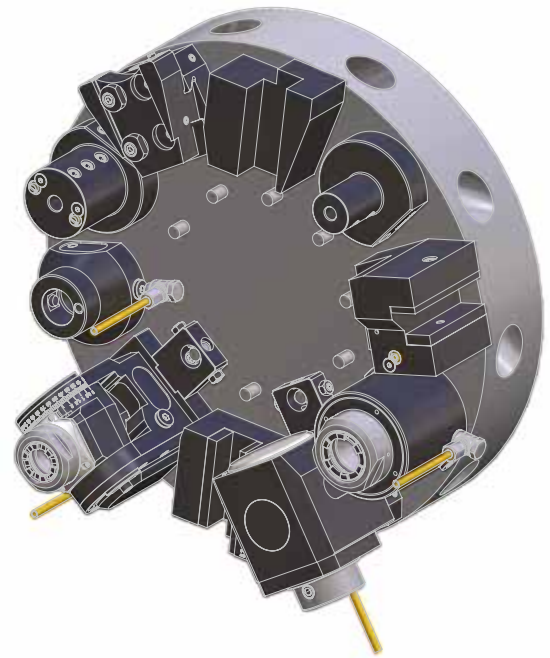

festе Werkzeuge static tool holders



Werkzeughalter B2 tool holder B2

8 235 43 000 Vierkant/square 25/20 EK



Werkzeughalter B4 tool holder B4

8 235 43 001 Vierkant/square 25/20 EK

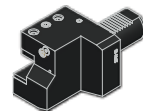

Werkzeughalter C2 tool holder C2

8 215 43 000 Vierkant/square 25/20 EK

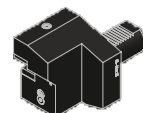

Werkzeughalter C4 tool holder C4

8 215 43 001 Vierkant/square 25/20 EK



Abstechhalter cut-off holder

höhenverstellbar / height adjustable

8 320 43 000 SH 32 EK

► Weitere Ausführungen auf Anfrage
further versions on request

► Zubehör ZB...*
accessories ZB...*

► easy quick

► u-tec



Aufnahmehalter
tool holder

8 210 47 012 *easy quick* HT 5 IK/EK



Werkzeughalter E1
tool holder E1

8 210 44 010 $\varnothing 10$ IK
 8 210 44 011 $\varnothing 12$ IK
 8 210 44 017 $\varnothing 14$ IK
 8 210 45 003 $\varnothing 16$ IK
 8 210 45 014 $\varnothing 18$ IK
 8 210 46 004 $\varnothing 20$ IK
 8 210 47 005 $\varnothing 25$ IK
 8 210 48 004 $\varnothing 32$ IK
 8 210 49 002 $\varnothing 40$ IK
 8 210 49 003 $\varnothing 50$ IK



Werkzeughalter E2
tool holder E2

8 210 42 002 $\varnothing 6$ IK/EK
 8 210 43 000 $\varnothing 8$ IK/EK
 8 210 44 001 $\varnothing 10$ IK/EK
 8 210 44 000 $\varnothing 12$ IK/EK
 8 210 44 009 $\varnothing 14$ IK/EK
 8 210 45 000 $\varnothing 16$ IK/EK
 8 210 45 013 $\varnothing 18$ IK/EK
 8 210 46 002 $\varnothing 20$ IK/EK
 8 210 47 001 $\varnothing 25$ IK/EK
 8 210 48 001 $\varnothing 32$ IK/EK
 8 210 49 000 $\varnothing 40$ IK/EK
 8 210 49 005 $\varnothing 50$ IK/EK



Werkzeughalter E4
tool holder E4

8 210 45 002 ER 25 IK
 8 210 46 000 ER 32 IK
 8 210 47 004 ER 40 IK



Werkzeughalter F
tool holder F

8 210 41 000 MK1 IK
 8 210 42 001 MK2 IK
 8 210 43 002 MK3 IK
 8 210 44 007 MK4 IK



Kurzbohrfutter
short drill chuck

8 210 43 003 $\varnothing 0,5 - \varnothing 8,0$ EK
 8 210 44 008 $\varnothing 1,0 - \varnothing 13,0$ EK
 8 210 45 006 $\varnothing 3,0 - \varnothing 16,0$ EK



Kurzbohrfutter
short drill chuck

8 210 43 004 $\varnothing 0,5 - \varnothing 8,0$ IK
 8 210 44 014 $\varnothing 1,0 - \varnothing 13,0$ IK
 8 210 45 009 $\varnothing 3,0 - \varnothing 16,0$ IK



Verschlussstopfen Z2
plug Z2

8 200 40 001 40 S
 8 200 40 000 40 K

► Weitere Ausführungen auf Anfrage
further versions on request

► Zubehör **ZB...***
accessories **ZB...*** 

► *easy quick* 

► u-tec 

heimatec®

- heimatec®-Niederlassungen
heimatec® overseas branches
- unsere weltweiten Vertretungen
global representations of heimatec®



Hauptsitz/headquarters

heimatec® GmbH
Präzisionswerkzeuge
Carl-Benz-Straße 4
D- 77871 Renchen
Postfach 11 36
D- 77867 Renchen
Tel.: +49 (78 43) 94 66 0
Fax: +49 (78 43) 94 66 66
heimatec.de
info@heimatec.de

heimatec® Inc.
USA
usa.heimatec.com
USA@heimatec.com

heimatec®-Ost, JSC
Russia
ru.heimatec.com
Russia@heimatec.com

heimatec® Ltd.
Taiwan
tw.heimatec.com
Taiwan@heimatec.com

heimatec®
Singapore
sg.heimatec.com
Singapore@heimatec.com